

## *Инструкция по монтажу*

Автоматической противопожарной  
преграды (штора, экран, занавес)  
Fireshield-H EI60 (без орошения)  
«Горизонтальная»



г. Москва 2017

## Содержание

1	Техника безопасности.....	3
1.1	Указания по безопасности.....	3
1.2	Условия, при которых эксплуатация противопожарных преград запрещена.....	3
1.3	Обслуживание противопожарных преград.....	3
1.4	Возможная опасность при эксплуатации противопожарных преград.....	3
2	Подготовка к монтажу.....	5
2.1	Требуемые инструменты и вспомогательные устройства.....	5
2.2	Проверка монтажной ситуации.....	6
3	Монтаж.....	7
3.1	Монтаж корпуса и крепежных угольников.....	8
3.2	Установка намоточного вала.....	9
3.3	Монтаж боковых направляющих шин.....	10
3.4	Исправление неправильного движения отекающей шины.....	9
4	Монтаж и подключение блока управления.....	14
5	Выставка верхней и нижней позиции полотна шторы.....	15
5.1	Монтаж направляющей полотна шторы.....	16
6	Завершение монтажа и проверка работоспособности системы.....	17
6.1	Проверка механики.....	17
6.2	Проверка электрики.....	17
6.3	Приемка в эксплуатацию.....	17

## 1 Техника безопасности.

### 1.1 Указания по безопасности.

Указания по безопасности, приведенные в данной инструкции, служат для обеспечения бесперебойной эксплуатации противопожарной преграды.

Они помогут избежать опасных ситуаций и содержат нужную информацию по использованию противопожарных преград.



#### Внимание

Нижеследующий текст опишет возможную опасность и способы её устранения.

- Соблюдайте сроки проверок на функционирование и техническое обслуживание;
- Выполняйте требования и предписания правил техники безопасности, действующие на объекте монтажа преград, даже если на них нет ссылки в данном документе;
- Технически преграда должна всегда находиться в безупречном состоянии;
- Обслуживание преград должен проводить **только обученный персонал**.



#### Внимание

В случае пренебрежения указанными в инструкции правилами техники безопасности и неправильной эксплуатации противопожарных преград, существует опасность для персонала и материальных ценностей.

### 1.2 Условия, при которых эксплуатация противопожарных преград запрещена.

Эксплуатация преград запрещена в случае:

- Значительных повреждений или сбоев в работе;
- Интервалы технического обслуживания значительно превышены или нерегулярно проводились;
- Грубые нарушения предписаний по технике безопасности и правил эксплуатации.

### 1.3 Обслуживание противопожарных преград.

К обслуживанию преград допускается только обученный персонал, имеющий задание на выполнение работ от соответствующего руководителя предприятия.

Допущенный к обслуживанию преград персонал должен:

- выполнять требования безопасности и условия эксплуатации преграды,
- быть знаком с инструкцией по эксплуатации противопожарных преград.

### 1.4 Возможная опасность при эксплуатации противопожарных преград.

Противопожарная преграда сконструирована и изготовлена на уровне достижений современной техники. Даже при совершенной конструкции не могут быть исключены опасные ситуации, в частности при подъеме и опускании преграды, проведении работ по обслуживанию и ремонту и т.д.



#### Внимание

Обратите внимание на следующие пункты во избежание травм персонала.

- Если в процессе открытия/закрытия преград появляются непривычный шум необходимо определить источник и устранить его.



ООО «Противопожарные системы»

Московская обл., г. Подольск, ул. Большая Серпуховская, д. 43, корп. 206, пом. 1

Тел.: +7(499)941-07-47, Сайт: [www.fire-tec.ru](http://www.fire-tec.ru), Email: [info@fire-tec.ru](mailto:info@fire-tec.ru)

Бесплатный звонок по России 8-800-333-32-91

- При работе с электроустановками необходимо строго выполнять нормы и правила работы на электроустановках.

## 2 Подготовка к монтажу.

Для обеспечения качественного монтажа необходимо предусмотреть следующее:

### 2.1 Требуемые инструменты и вспомогательные устройства:

- *Грузоподъемные и страховочные устройства:*

Вилочный погрузчик (в зависимости от веса деталей и места монтажа), подъемная площадка с достаточной высотой подъема, лестница, монтажные леса, ручная лебедка, защитная каска, защитные очки, рукавицы, страховочные ремни, стропильные ремни.

- *Ручной инструмент:*

Отвертки, молоток, трубные клещи, комбинированные клещи, кусачки, клещи для натяжных заклепок, резьбовые сверла и метчики, смазка для нарезки резьбы, зенкер, набор гаечных ключей, набор накидных ключей, набор ключей с внутренним шестигранником, универсальные измерительные инструменты, шприц для мастики, ножницы по металлу, уровень, отвесы,

- *Инструмент с эл. приводом:*

Шлифовальная машинка, эл. ножовка, сверлильная машина, сверлильная ударная машина, электроотвертка, кабельный удлинитель, переходники для эл. розеток, фонарик.

- *Расходные материалы:*

Стопорные шайбы, подкладные шайбы, полотно ножовок, сверла по бетону, клей, цинковый аэрозоль. Различные метрические винты от М4 до М12, резьбовые шпильки М10 & М12, самонарезные винты, дюбели, заклепки 4х12 и 5х12, кабельные каналы, пластмассовые и металлические трубы для прокладки кабелей, кабельные вводы, предохранители, наконечники жил кабелей.

- *Инструменты для электромонтажа*

Универсальные измерительные приборы, обжимные клещи, паяльник, электроотвертка.

- *Требуемый персонал для монтажа*

Обычно обходятся при монтаже звеном из 2 человек, из которых один должен знать электромонтажные работы.

## 2.2 Проверка монтажной ситуации

Проверить размеры под монтаж, качество и материал стены/ потолка. Размеры должны соответствовать конструкторской документации. Проверить соответствуют ли крепежные материалы структуре стен, достаточное ли их количество.

### 3 Монтаж

Монтаж шторы проводится в следующем порядке:

1. Монтаж деталей корпуса;
2. Установка намоточных валов;
3. Монтаж боковых направляющих шин
4. Монтаж электрической части;
5. Размотка полотна и выставка концевых выключателей;
6. Монтаж направляющей полотна шторы.



Внимание

Производитель оставляет за собой право вносить изменения в конструкцию и т.п. без уведомления и изменения в паспорте и инструкции по монтажу.

### 3.1 Монтаж коробов

#### Монтаж внакладку:

Детали коробов и боковые крышки поступают предварительно собранными. Крепежные уголки закрепляются к ж/б стене анкерными болтами  $\phi 12$  мм, к металлу – саморезами или болтами М12. Расстояние между уголками задано в конструкторской документации или перенимается от размеров отверстий в коробе.

На смонтированные уголки надевается короб и фиксируется винтами М6 как показано на эскизе.

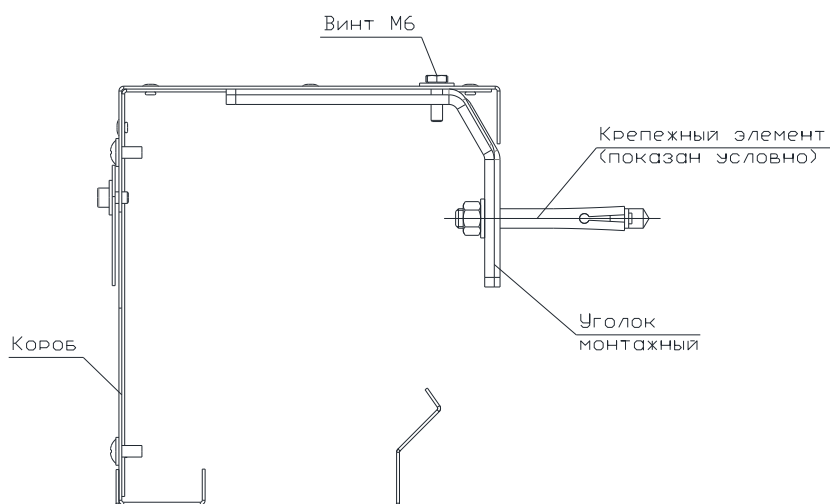

#### Монтаж в проем:

Межцентровые расстояния для крепления в проем берутся из конструкторской документации или замерами непосредственно на коробах. Если крепление коробов осуществляется к ж/б стене, то предварительно в ней просверливаются отверстия под анкерные болты.



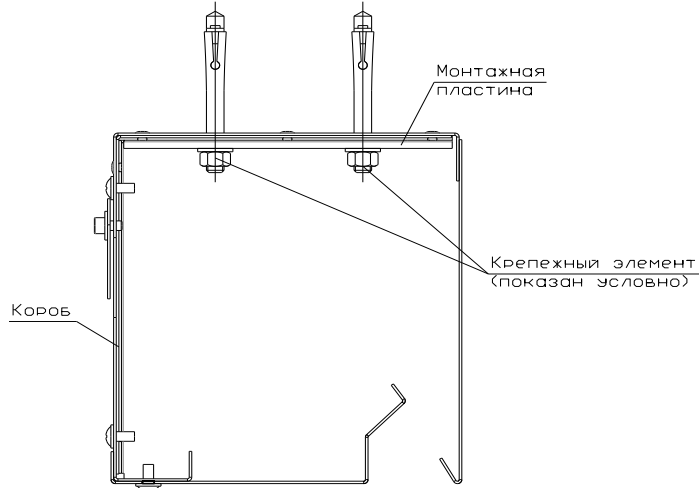

После монтажа коробов, сегменты выставляются по уровню, для выравнивания используются регулировочные винты.

Нижние кромки коробов должны быть установлены заподлицо.

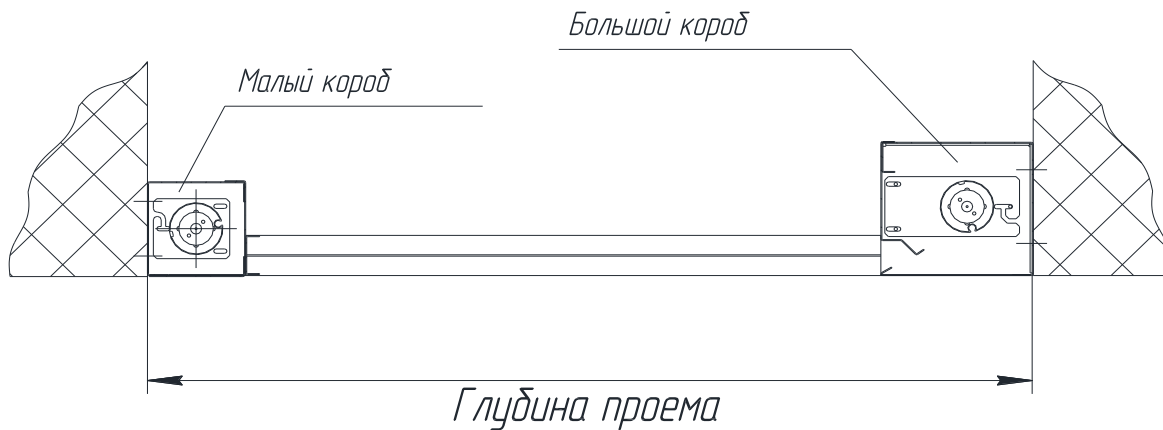

### 3.2 Установка намоточного вала

В зависимости от ширины шторы намоточный вал выполнен из трубы  $d=78$  мм или  $d=108$  мм. На обоих концах вала предусмотрено место для расположения кнопок закрепленных на полотне, предотвращающих выход полотна из боковых шин.

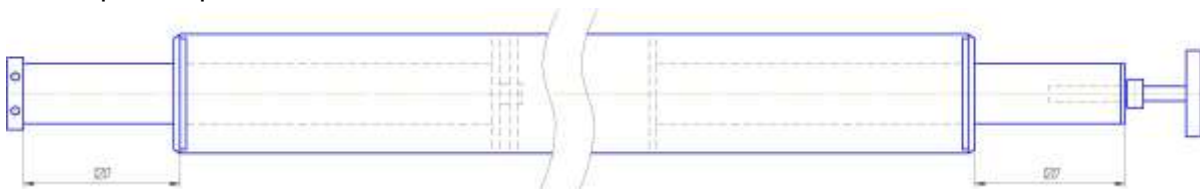

Перед установкой вала срезать и удалить с торцов упаковочную пленку.



Затем привернуть установочную пластину к мотору винтами с потайной головкой.  
Противоположную сторону закрепить через цапфы винтами М6х10.



Вал с установочными устройствами вложить в корпус, с учетом расположения мотора (левое/правое) и направлением разворачивания полотна, указанные в конструкторской документации.

Вложенный вал выставить по уровню и закрепить с двух сторон в боковых крышках винтами М6х8.

### 3.3 Монтаж боковых направляющих шин

Каждая направляющая шина состоит из базового профиля, согнутого из листовой стали ( $s = 2$  мм) и двух боковых профилей ( $s = 1,5$  мм).

Размеры шины в сечении 80 x 60 мм. Располагаются шины заподлицо с наружной кромкой корпуса и соответствуют по длине глубине опускания полотна шторы. На верхней части шины находятся направляющие пластины, предназначенные для направления полотна при размотке с вала, направляющие должны быть абсолютно гладкими, без заусенцев.

#### Монтаж внакладку:

При монтаже внакладку основной профиль крепится с одним боковым профилем совместно, крепление осуществляется с шагом 500мм. Второй боковой профиль крепится к основному профилю винтами М 5 x 8 мм с шагом 500мм.

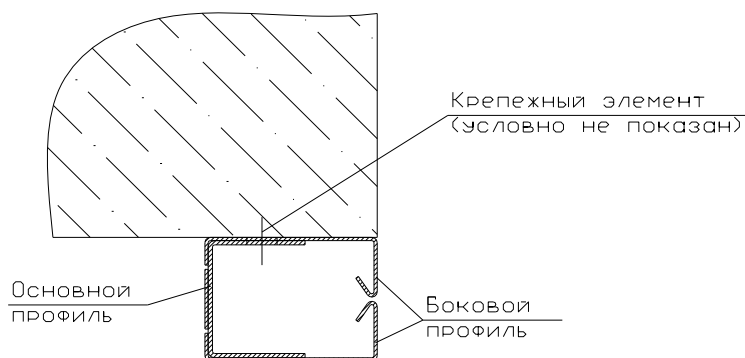

### Монтаж в проем:

При монтаже в проем основной профиль крепится к проему с шагом 310мм. Оба боковых профиля крепятся к основному профилю винтами М 5 х 8 мм с шагом 310мм.

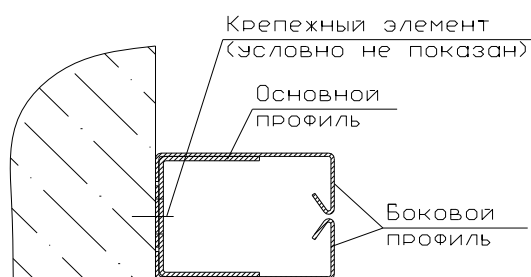

Длина основного профиля и одного из боковых профилей (нижнего) выполнена меньше на 40мм, чем проем. При монтаже они должны быть "утоплены" в оба короба.

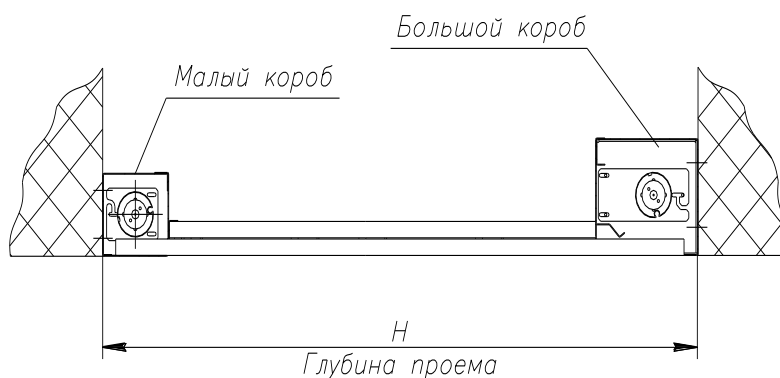
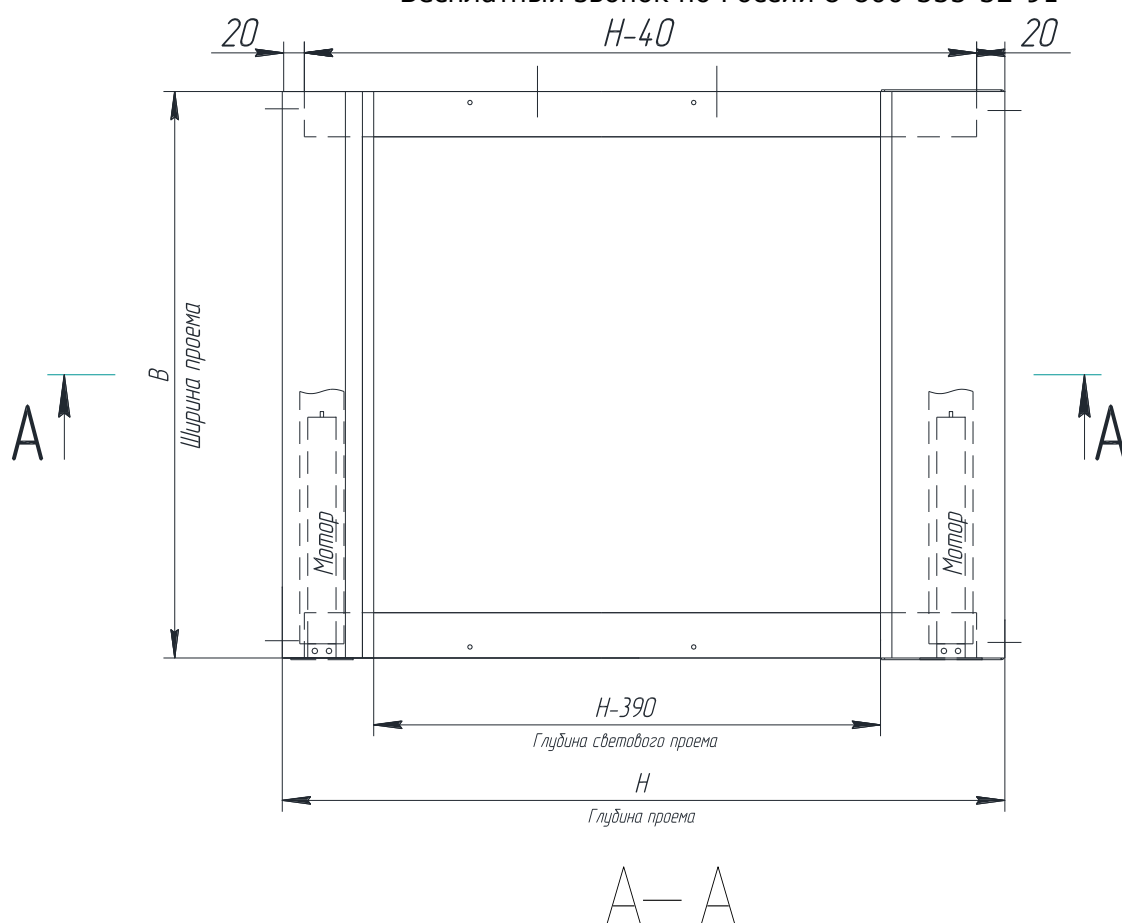

После монтажа боковых направляющих шин к краям полотна, которые находятся в боковых шинах, с помощью заклепок крепится система тросов. Эта система лент (тросов) закрепляется заклепками к валу, находящемуся в малом коробе. При срабатывании пожарной сигнализации двигатель, установленный внутри вала, закрепленного в малом коробе, перемещает отсекающую шину с полотном в ловушку с помощью системы лент (тросов), тем самым обеспечивая закрытие защищаемого проёма.



**Внимание**

После окончательного монтажа боковых направляющих необходимо убедиться, что полотно ходит в направляющей свободно и не зажимается ей. Зазор между боковыми профилями должен быть 3-4 мм.

В случае, если зазор между боковыми профилями будет слишком большим, то пукли, установленные на полотне, будут выскакивать из боковых направляющих, что может привести к повреждениям конструкции.

Как развести боковые профили:

Вставить отвёртку или сверло в боковую направляющую в области крепления укрывающей панели и разогнуть до требуемого зазора.

Как свести боковые профили:

Сжать струбциной направляющую шину до обходимой до требуемого зазора в области крепления бокового профиля.



#### 4 Монтаж и подключение блока управления

Подробную инструкцию по монтажу, подключению и настройке блока управления можно найти в Приложении 1.

## 5 Выставка верхней и нижней позиции полотна шторы

Для выставки конечных выключателей, которые находятся в головке мотора, применяется прилагаемый пластмассовый штифт.

Для исключения повреждения конечного выключателя и полотна шторы необходимо проявить осторожность при достижении конечных позиций и ни в коем случае не использовать шуруповерт для этих целей, т.к. можно повредить концевик.

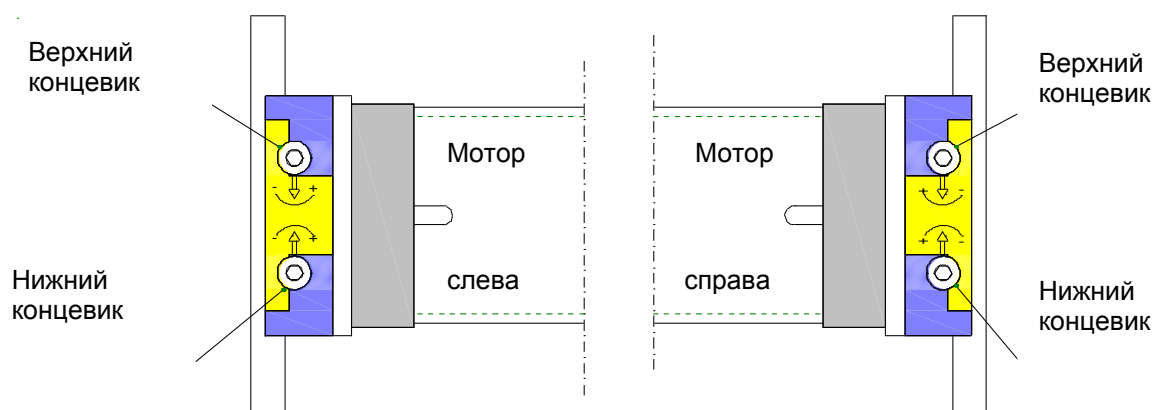

Через предусмотренные на концах корпуса лючки открыт доступ к головке мотора. Эти лючки после настройки выключателя закрываются крышкой.

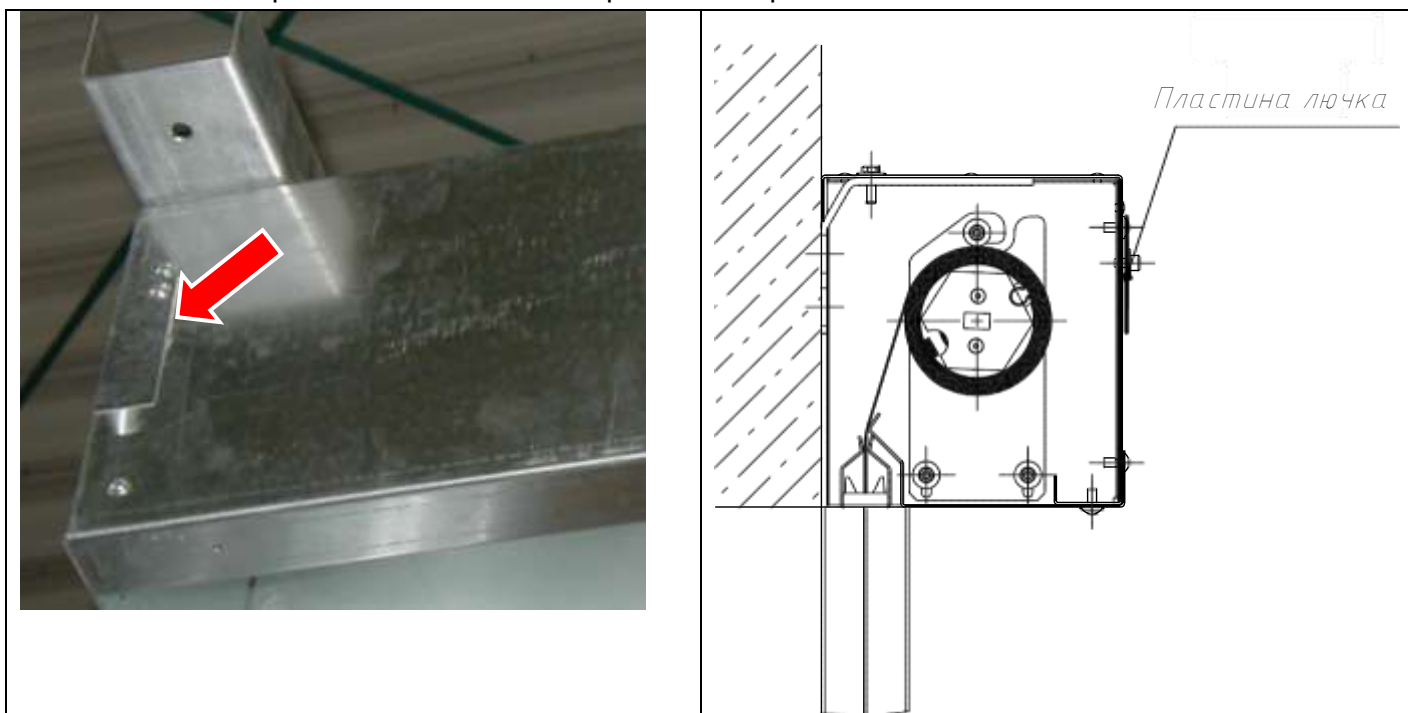

## 5.1 Монтаж направляющей полотна шторы

Перед установкой направляющей, необходимо размотать полотно до выхода отсекающей шины из корпуса.

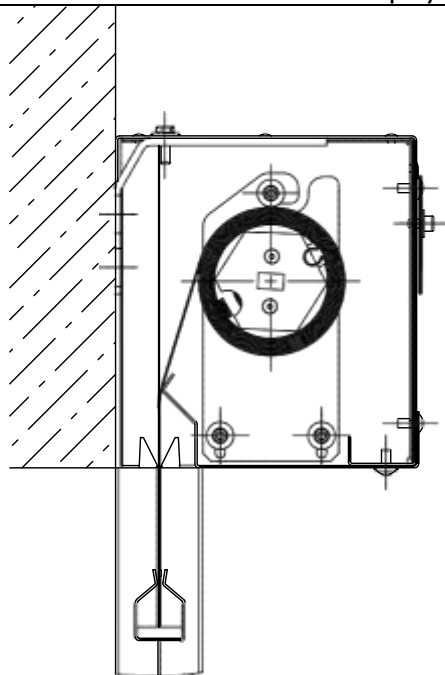

Затем производится монтаж направляющей полотна, крепление осуществляется винтами М5 или М6.

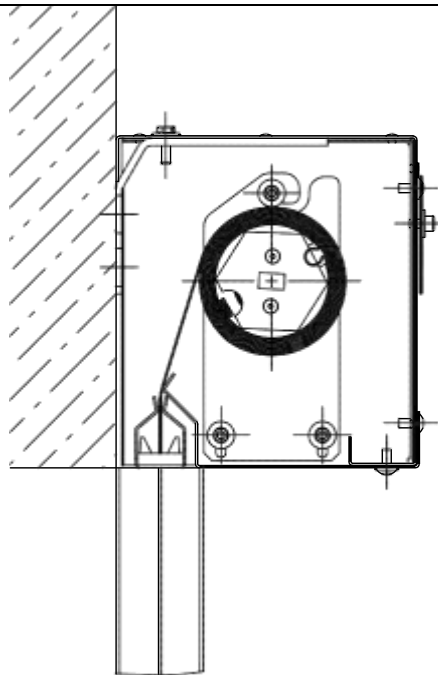



## 6 Завершение монтажа и проверка работоспособности системы

После завершения монтажных работ необходимо проверить следующее:



Внимание

Все зазоры более 5мм должны быть герметизированы огнестойкой пеной.

### 6.1 Проверка механики

- Проверить корпус и боковые шины на отсутствие посторонних предметов
- Проверить качество крепления корпуса и боковых шин
- Проверить крепление элементов корпуса и шин
- Вход полотна в боковые шины
- Отсутствие посторонних предметов на пути полотна
- Скорость опускания полотна
- Качество размотки полотна
- Качество прилегания отсекающей шины к полу
- Наличие фирменной таблички

### 6.2 Проверка электрики

- Позиция блока управления и доступ к нему
- Соответствует ли прилагаемая эл. схема поставленному блоку управления
- Качество эл. монтажа, надежность подсоединений кабелей

### 6.3 Приемка в эксплуатацию

При приемке в эксплуатацию проводится инструктирование обслуживающего персонала. После проверки работы система оформляется акт приемки.